

# Pizza pekač

## VAŽNE SIGURNOSNE UPUTE

1. Prije prve upotrebe pažljivo pročitajte cijeli priručnik.
2. Provjerite odgovara li napon vaše utičnice nazivnom naponu uređaja.
3. Uređaj nikad nemojte koristiti ako su kabel napajanja ili njegov utikač oštećeni. Kabel nemojte izlagati vrućim površinama ni otvorenom plamenu i zaštitite ga od oštih predmeta. Može doći do oštećenja. Uređaj ne pokušavajte koristiti ako je pao na pod, ako ne radi ispravno ili ako primijetite oštećenja. Nikad ne pokušavajte sami popraviti uređaj. Sve popravke prepustite ovlaštenom servisu.
4. Imajte na umu da je površina uređaja vruća te da iz njega tijekom pečenja izlazi vruća para.
5. Uređaj nikad nemojte uranjati u vodu.
6. Ako uređaj ne koristite iskopčajte kabel napajanja iz zidne utičnice. Tijekom čišćenja također provjerite je li kabel napajanja iskopčan iz utičnice.
7. Kabel napajanja nemojte ostavljati da visi preko oštih rubova ili ruba stola i nemojte ga ostavljati na vrućim površinama (npr. kuhinjskom štednjaku). Na vrućim površinama nemojte ostavljati ni uređaj.
8. Ovaj uređaj ne smiju koristiti osobe (uključujući djecu) s mentalnim ili fizičkim ograničenjima ili neiskusne osobe kojima nedostaju potrebne vještine i znanja za sigurnu upotrebu ovog uređaja, osim ako su pod nadzorom kvalificirane odgovorne za njihovu sigurnost.
9. Djecu je potrebno nadzirati kako se ne bi igrala uređajem.
10. Tijekom pečenja nemojte dodirivati pokretne ili rotirajuće dijelove pekača kruha.
11. Nikad ne pokušavajte uključiti uređaj ako spremnik s odgovarajućim sastojcima nije pravilno postavljen.
12. Spremnik za pečenje nikad ne pokušavajte izvaditi silom ili udaranjem gornjeg ruba spremnika. Možete oštetiti spremnik ili uređaj.
13. U uređaj je zabranjeno stavljati metalne predmete ili folije. Postoji opasnost od požara ili strujnog udara!
14. Pazite da glavni izlazni tok vrućine i pare bude dovoljno udaljen od zapaljivih površina i materijala. Najmanja sigurna udaljenost je 50 cm od glavnog toka i 10 cm od ostalih izlaznih tokova.
15. Pekač kruha nemojte nikad pokrivati ručnicima ili odjećom. Pokrivanjem se usporava odvođenje vrućine i pare. Također, ako pokrijete pekač, vrućina će se povećati i može doći do požara u slučaju kontakta sa zapaljivim materijalima.
16. Uređaj nemojte koristiti za svrhe za koje nije namijenjen.
17. Ovaj je uređaj namijenjen isključivo za upotrebu u kućanstvu.
18. Uređaj nemojte koristiti za grijanje prostorije.
19. Nemojte koristiti na otvorenom.
20. Proizvođač nije odgovoran za oštećenja nastala zbog nepravilnog korištenja uređaja ili pribora. Oštećenja obuhvaćaju kvarenje hrane, ozljede, opekline od uređaja ili pare, požar itd.
21. Uređaj se ne smije koristiti s programabilnim timerima, timer prekidačima ili zasebnim daljinsko upravljanim sustavima koji uređaj mogu automatski uključiti.

## NAMJENA

Aparat je namijenjen za domaću uporabu u kućanstvu!

Pregled proizvoda:

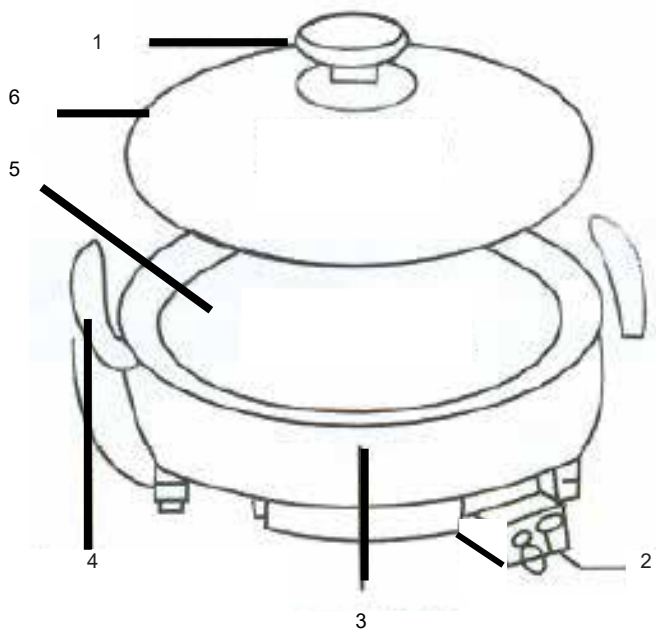

- 1. Ručica staklenog poklopca
- 2. Baza priključka za napajanje
- 3. Baza uređaja
- 4. Ručke
- 5. Površine kuhanja
- 6. Stakleni poklopac

Senzori temperature:

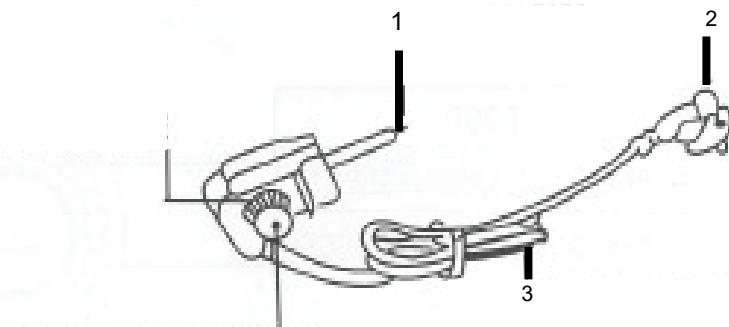

- 1. Senzor temperature
- 2. Električni utikač
- 3. Električni kabel
- 4. Regulator temperature
- 5. Kontrolna lampa

Pripremanje uređaja :

Početak:

**Bilješka:**  
 Prije korištenja uređaja prvi put, pažljivo očistite uređaj i poklopac. Ne koristite agresivna sredstva, četke sa metalnim ili najlon dlakama ili oštrim objektima kao što su noževi ili lopatice za čišćenje uređaja. Zaštitite prevlaku ručke. Temeljito osušite uređaj nakon čišćenja.

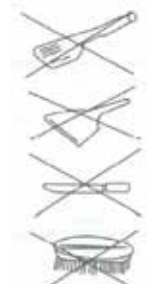

1. Povezivanje uređaja:

1. Povežite regulator temperature na bazu uređaja. Uvjerite se da je utikač povezan ispravno.
2. Postavite prekidač selektora temperature na razinu grijanja "0"
3. Priključite utikač na a230 V / 50 Hz osigurača.

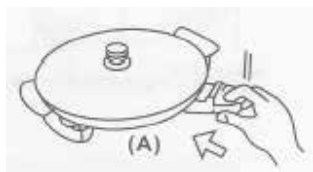

**PAŽNJA:**  
 Ne koristite višestruku izlaznu traku ili produžni kabel.

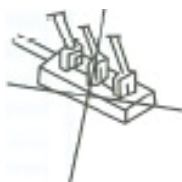

Pripremanje hrane:

1. Namažite pekač sa malo jestivog ulja.
2. Postavite regulator temperature na potrebnu razinu toplote. Kontrolna lampica će zasvijetliti te će tako signalizirati da je uređaj spreman za uporabu (UKLJUČENO/ON).



Nivoi grijanja	Temperatura C°	Tip hrane
1 i 2	ca. 100 C°	Pečena hrana, meso, itd.
3 i 4	ca. 150- 200 C°	Palačinke, jaja, slanina, itd.
5	ca. 240 C°	Pržena hrana, pizza, itd.
Termostat		Funkcija zagrijavanja



To traje 10-15 minuta nakon što uključite uređaj prije nego se kontrolna lampica isključi. Nakon toga možete započeti sa kluhanjem hrane.

Nakon što je kuhanje završeno, uređaj može biti vruć. Kako biste uraditi to, postavite regulator temperature na nivo termostata.

Korištenje poklopca:

Koristite stakleni poklopac prilikom kuhanja hrane. Poklopac spječava isparavanje mirisa i ubrzava kuhanje.



Bilješka:

Stakleni poklopac ima otvor kroz koji vruća para može izaći! Izbjegnite dodir sa parom koja izlazi! Poklopac može biti zagrijan prilikom rada, stoga koristite rukavice prilikom sklanjanja poklopca kako biste izbjegli opekline.

Nakon uporabe:

Postavite regulator temperature na razinu 0 i izvucite utikač iz glavne utičnice! Prije čišćenja ostavite uređaj da se temeljito ohladi.

